

NOTICE SIMPLIFIEE

Planotime

Description des symboles

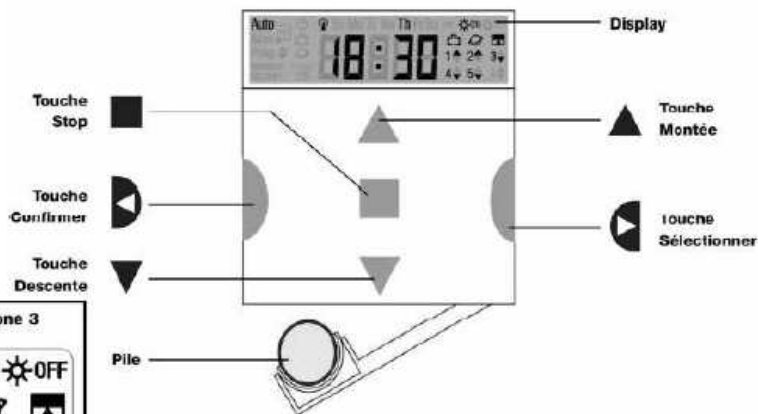

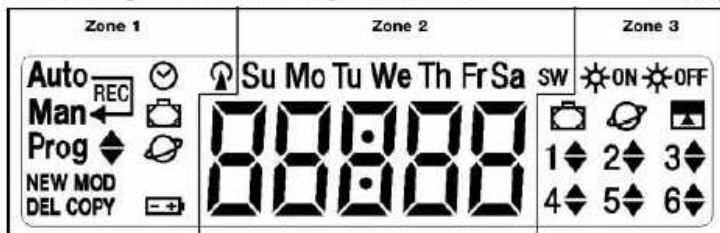





Liste des symboles de la zone 1

Auto	Indique le mode de fonctionnement "Automatique"
Auto 	Indique le mode de fonctionnement "Nictime" où l'on a le fonctionnement "manuel" avec retour au fonctionnement "automatique" à un jour et à une heure donnés
Man	Indique le mode de fonctionnement "Manuel"
Man^{REC}	Indique le mode de fonctionnement "Manuel avec enregistreur"
Prog	Indique une phase de "Programmation" en cours
	Avec " Prog " indique la phase de programmation d'un événement.
NEW	Avec " Prog " et "  " indique la phase de création d'un nouvel événement
MOD	Avec " Prog " et "  " indique la phase de modification d'un événement
DEL	Avec " Prog " et "  " indique la phase d'effacement d'un événement
COPY	Avec " Prog " et "  " indique la phase de copie d'événement
	Avec " Prog " indique la phase de réglage de l'horloge
	Avec " Prog " indique la phase de réglage des paramètres de la fonction "en vacances"
	Avec " Prog " indique la phase de réglage des paramètres de la fonction "heure planétaire"
	Son clignotement indique que la pile est épuisée et qu'il faut la remplacer au plus vite.
	Indique que la transmission d'une commande radio est en cours.

Liste des symboles de la zone 2

	Indication des heures et des minutes ou bien d'autres paramètres en phase de programmation.
Su Mo Tu We Th Fr Sa	Indique les jours de la semaine: Su = Dimanche Mo = Lundi Tu = Mardi We = Mercredi Th = Jeudi Fr = Vendredi Sa = Samedi
S	Indique l'heure d'été c'est-à-dire l'heure légale
W	Indique l'heure d'hiver c'est-à-dire l'heure solaire

Liste des symboles de la zone 3

	Indique une commande spéciale pour l'activation des commandes automatiques qui proviennent des capteurs climatiques
	Indique une commande spéciale pour la désactivation des commandes automatiques qui proviennent des capteurs climatiques
	Indique une commande avec l'activation de la fonction spéciale "en vacances"
	Indique une commande avec l'activation de la fonction spéciale "heure planétaire"
	Indique une commande avec l'activation de la fonction spéciale "commande temporisée"
1  ... 6 	Indiquent les 6 groupes et l'éventuel sens du mouvement.

Réglage initial de l'horloge

Pour régler l'horloge ☺ après avoir mis la pile		Exemple
1.	Presser les touches ▲ ou ▼ pour régler l'heure.	▲ OU ▼
2.	Presser la touche ◀ pour confirmer l'heure.	▶
3.	Presser les touches ▲ ou ▼ pour régler les minutes.	▲ 0 ▼
4.	Presser la touche ◀ pour confirmer les minutes.	▶
5.	Presser les touches ▲ ou ▼ pour choisir le jour de la semaine. (Su=Dimanche; Mo=Lundi; Tu=Mardi; We=Mercredi; Th=Jeudi; Fr=Vendredi; Sa=Samedi)	▲ OU ▼
6.	Presser la touche ◀ pour confirmer le jour.	▶
7.	Presser les touches ▲ ou ▼ pour choisir le numéro du jour "dd="	▲ OU ▼
8.	Presser la touche ◀ pour confirmer le jour.	▶
9.	Presser les touches ▲ ou ▼ pour choisir le numéro du mois "mm=" (01=Janvier; 02=Février...12= Décembre)	▲ OU ▼
10.	Presser la touche ◀ pour confirmer le mois.	▶
11.	Presser les touches ▲ ou ▼ pour choisir le numéro de l'année. (compris entre 2000 et 2059)	▲ OU ▼
12.	Presser la touche ◀ pour confirmer l'année.	▶

Seul le réglage de l'horloge est nécessaire à chaque fois que l'on change la pile; tous les événements et les paramètres restent toujours mémorisés dans PLANOTIME.



Mémorisation de PLANOTIME dans les récepteurs des automatismes

La mémorisation doit être faite avec PLANOTIME fonctionnant en mode "manuel" en sélectionnant **un seul groupe** à la fois. Pour sélectionner le mode "manuel" et choisir un groupe, suivre les indications du tableau:

Pour choisir le mode "manuel" et choisir un groupe		Exemple
1.	Presser plusieurs fois la touche ■ jusqu'à faire clignoter l'indication Auto.	■ ■ ■ ... Auto
2.	Presser la touche ▶ pour choisir le mode "manuel" Man	▶
3.	Presser la touche ◀ pour confirmer le mode.	▶
4.	Partant du 1er groupe, presser éventuellement plusieurs fois la touche ▶ pour choisir un autre groupe.	▶
5.	Il est maintenant possible d'utiliser les touches ▲ ■ ▼ pour envoyer les commandes au groupe choisi.	▲ ■ ▼

Pour envoyer une commande au même groupe		Exemple
Presser l'une des touches ▲ ■ ▼		▲ ■ ▼

Pour choisir un autre groupe		Exemple
Après avoir transmis, presser plusieurs fois la touche ▶ pour choisir le groupe désiré.		▶

Pour mémoriser PLANOTIME comme premier émetteur		Exemple
1.	Sur PLANOTIME choisir le groupe dans lequel on désire mémoriser l'automatisme avec le mode manuel	
2.	Alimenter l'automatisme, juste après on entend 2 longs bips (biiip) **.	 
3.	Dans les 5 secondes qui suivent, presser et maintenir enfoncée la touche ■ de PLANOTIME (pendant environ 3 secondes).	■ 3s
4.	Relâcher la touche ■ quand on entend le premier des 3 bips qui confirment la mémorisation.	■

** Si la mémoire des codes de l'automatisme contient déjà des codes, à l'allumage on entendra 2 brefs bips (bip); dans ce cas il faudra procéder en suivant les instructions qui figurent dans le prochain tableau.

Pour mémoriser PLANOTIME comme autre émetteur		Exemple
1.	Sur PLANOTIME choisir le groupe dans lequel on veut mémoriser l'automatisme avec le mode manuel	
2.	Maintenir enfoncée la touche ■ de PLANOTIME jusqu'à ce que l'on entende un bip provenant de l'automatisme (au bout d'environ 5 secondes).	■ 5s
3.	Presser lentement 3 fois la touche ■ d'un émetteur déjà mémorisé et fonctionnant.	■ ■ ■
4.	Presser encore une fois la touche ■ de PLANOTIME.	■

Programmation "événements" ◆

Pour programmer un "nouvel événement" simple		Exemple
1.	Presser plusieurs fois la touche ■ jusqu'à faire clignoter l'indication Auto .	■ ■ ■ ... Auto
2.	Presser 3 fois la touche ► pour choisir le mode "programmation" Prog .	◀ ▶ ▶
3.	Presser la touche ◀ pour confirmer le mode "programmation".	▶
4.	Presser la touche ◀ pour confirmer la programmation "événements" ◆	▶
5.	Presser la touche ◀ pour confirmer la programmation "nouvel événement" NEW	▶
6.	Presser les touches ▲ ou ▼ pour régler l'heure	▲ ou ▼
7.	Presser la touche ◀ pour confirmer l'heure.	▶
8.	Presser les touches ▲ ou ▼ pour régler les minutes	▲ ou ▼
9.	Presser la touche ◀ pour confirmer les minutes.	▶
10.	Presser les touches ▲ ou ▼ pour choisir le jour de la semaine (dans l'exemple: Mo=Lundi).	▲ ou ▼
11.	Presser la touche ► pour sélectionner le jour de la semaine.	▶
12.	Presser la touche ◀ pour confirmer le jour de la semaine (dans l'exemple: seulement Mo=Lundi).	▶
13.	Presser la touche ▲ pour choisir la commande de "Montée" sur le groupe 1.	▲
14.	Presser la touche ◀ pour confirmer la commande (dans l'exemple: "Montée" sur le groupe 1).	▶
15.	Presser la touche ◀ pour confirmer l'événement (dans l'exemple: aucune commande spéciale "☀ON" ou "☀OFF").	▶
16.	Presser la touche ◀ pour confirmer l'événement (dans l'exemple: aucune commande spéciale "en vacance" ☑)	▶
17.	Presser la touche ◀ pour confirmer l'événement (dans l'exemple: aucune commande spéciale "heure planétaire" 🌐)	▶
18.	Presser la touche ◀ pour confirmer l'événement (dans l'exemple: aucune commande spéciale "commande temporisée" ⏰)	▶
19.	À ce point, toutes les parties de l'événement sélectionné commencent à clignoter pour indiquer qu'on est à la fin du parcours de programmation du nouvel événement. Presser la touche ◀ pour confirmer l'événement ou bien presser ■ pour revenir en arrière.	▶

Avec la dernière confirmation, l'événement est mémorisé et PLANOTIME se prépare pour la programmation d'un autre nouvel événement, continuer ensuite en partant du point N°5 de ce tableau.

Les commandes envoyées par radio par PLANOTIME ne peuvent pas offrir la garantie totale qu'elles soient reçues par les automatismes.

Pour augmenter la sécurité qu'une commande soit reçue: l'activer 2 fois ou plus à la même heure (en copiant l'événement) ou bien une deuxième fois à la minute successive.

Programmation: modification événements MOD

Pour modifier un événement		Exemple
1.	Presser plusieurs fois la touche ■ jusqu'à faire clignoter l'indication Auto .	■ ■ ■ ... Auto
2.	Presser 3 fois la touche ► pour choisir le mode "programmation" Prog .	◀ ▶ ▶
3.	Presser la touche ◀ pour confirmer le mode "programmation".	▶
4.	Presser la touche ◀ pour confirmer la programmation "événements" ◆	▶
5.	Presser la touche ► pour sélectionner la modification "événements" MOD	▶
6.	Presser la touche ◀ pour confirmer la modification "événements".	▶
7.	Presser les touches ▲ ou ▼ pour choisir l'événement à modifier. Les événements sont montrés dans l'ordre chronologique dans lequel ils seront effectués en partant du plus proche, en pressant ▲ on passe au suivant, en pressant ▼ on passe au précédent.	▲ ou ▼
8.	Presser la touche ◀ pour confirmer l'événement sélectionné.	▶

À partir de ce point, la modification se déroule suivant le même parcours à étapes que la programmation "nouvel événement"

Programmation: copie événements COPY

Pour programmer un nouvel événement en en copiant un déjà présent		Exemple
1.	Presser plusieurs fois la touche ■ jusqu'à faire clignoter l'indication Auto .	■■■ ... Auto
2.	Presser 3 fois la touche ► pour choisir le mode "programmation" Prog .	◀ ▶ ▶
3.	Presser la touche ◀ pour confirmer le mode "programmation".	▶
4.	Presser la touche ◀ pour confirmer la programmation "événements" ◆	▶
5.	Presser 3 fois la touche ► pour sélectionner la copie des "événements" COPY	◀ ▶ ▶
6.	Presser la touche ◀ pour confirmer la copie des "événements".	▶
7.	Presser les touches ▲ ou ▼ pour choisir l'événement à copier. Les événements sont montrés dans l'ordre chronologique dans lequel ils seront effectués en partant du plus proche, en pressant ▲ on passe au suivant, en pressant ▼ on passe au précédent.	▲ ou ▼
8.	Presser la touche ◀ pour confirmer l'événement sélectionné.	▶

À partir de ce point, la modification de l'événement copié se déroule suivant le même parcours à étapes que la programmation "nouvel événement" et l'on peut modifier ou confirmer une par une toutes les propriétés de l'événement. Après avoir modifié et confirmé le dernier paramètre, l'événement copié est mémorisé comme nouvel événement et PLANOTIME se prépare pour la copie d'un autre événement, continuer ensuite en partant du point N°6 de ce tableau.

Programmation: effacement événements DEL

Pour effacer un événement		Exemple
1.	Presser plusieurs fois la touche ■ jusqu'à faire clignoter l'indication Auto .	■■■ ... Auto
2.	Presser 3 fois la touche ► pour choisir le mode "programmation" Prog .	◀ ▶ ▶
3.	Presser la touche ◀ pour confirmer le mode "programmation".	▶
4.	Presser la touche ◀ pour confirmer la programmation "événements" ◆	▶
5.	Presser 2 fois la touche ► pour sélectionner l'effacement "événements" DEL	◀ ▶
6.	Presser la touche ◀ pour confirmer l'effacement "événements".	▶
7.	Presser les touches ▲ ou ▼ pour choisir l'événement à effacer. Les événements sont montrés dans l'ordre chronologique dans lequel ils seront effectués en partant du plus proche, en pressant ▲ on passe au suivant, en pressant ▼ on passe au précédent.	▲ ou ▼
8.	Presser la touche ◀ pour confirmer l'événement sélectionné.	▶
9.	Presser la touche ◀ pour confirmer l'effacement de l'événement sélectionné.	▶

Fonctionnement en mode "automatique"

Pour choisir le mode "automatique"		Exemple
1.	Presser plusieurs fois la touche ■ jusqu'à faire clignoter l'indication Auto .	■■■ ... Auto
2.	Presser la touche ◀ pour confirmer le mode "automatique".	▶

Note: s'il n'y a pas au moins un événement programmé, il n'est pas possible de confirmer le mode "automatique".

Pour sortir du mode "automatique" et revenir au menu de sélection		Exemple
Presser 2 fois la touche ►		◀ ▶

Pour sortir du mode "manuel" et revenir au menu de sélection:		Exemple
Presser plusieurs fois la touche ■ jusqu'à faire clignoter l'indication Auto .		■■■ ... Auto